

## Инструкция по сборке кресла Anatomica Farang

Anatomica







Последнюю актуальную версию инструкции можно посмотреть по QR-коду

Или по ссылке: [www.qp-partu.ru/a/226548](http://www.qp-partu.ru/a/226548)

QP-Partu - эксклюзивный дистрибьютор бренда Anatomica в России.

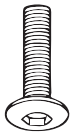
Перед началом сборки аккуратно разложите все детали на твердой поверхности, чтобы ничего не потерять. Проверьте наличие комплектующих и деталей и убедитесь, что все на месте. Детали могут отличаться по цвету и форме, могут отсутствовать или быть лишними. Если вы заметили, что нет обязательных для сборки деталей, то свяжитесь с нами.

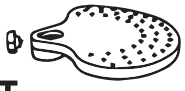
## Комплектующие:

01 <b>A</b> 2 шт  Винты маленькие	02 <b>B</b> 6 шт  Винты длинные	03 <b>C</b> 1 шт  Ключ	04 <b>D</b> 1 шт  Накладка	05 <b>E</b> 1 шт  Фиксирующий винт
06 <b>F</b> 5 шт  Колёса	07 <b>G</b> 1 шт  Газлифт	08 <b>H</b> 1 шт  Крестовина	09 <b>I</b> 4 шт  Подставка	10 <b>J</b> 4 шт  Спинка
11 <b>K</b> 1 шт  Сиденье	12 <b>L</b> 1 шт  Подлокотники	*Наличие подлокотников зависит от комплектации		

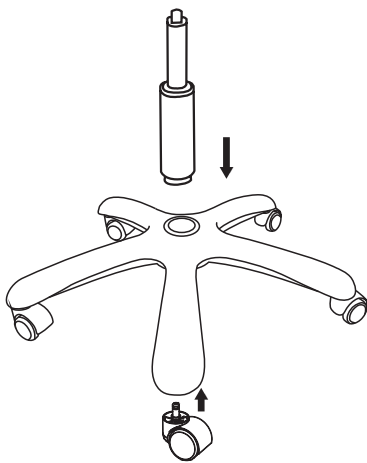

Вставьте газлифт в крестовину

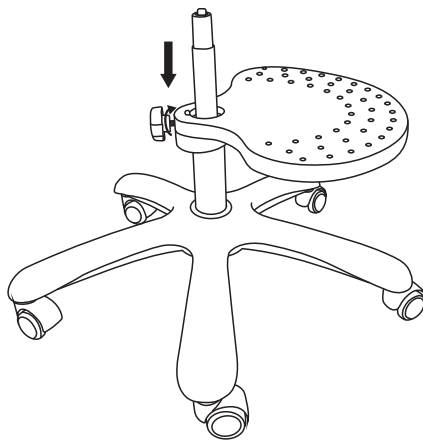

Установите подставку для ног как показано на рисунке и затяните фиксирующий винт

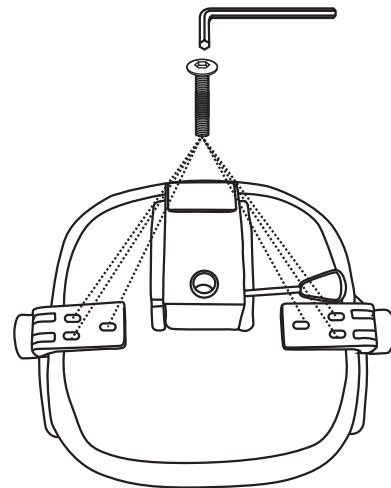

Прикрутите подлокотники с внутренней стороны сиденья

\* Для комплекта с подлокотниками

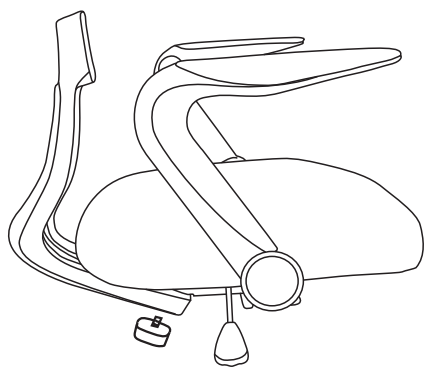

Прикрутите каркас кресла с помощью фиксирующего винта как показано на рисунке

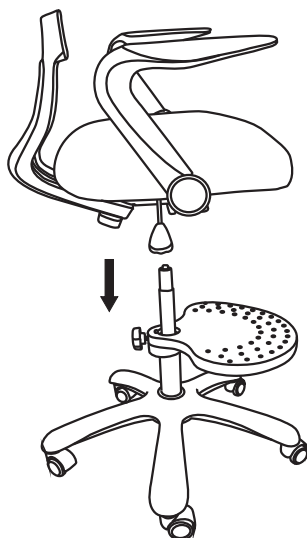

Соберите конструкцию как показано на рисунке



Прикрутите каркас кресла к спинке с помощью ключа

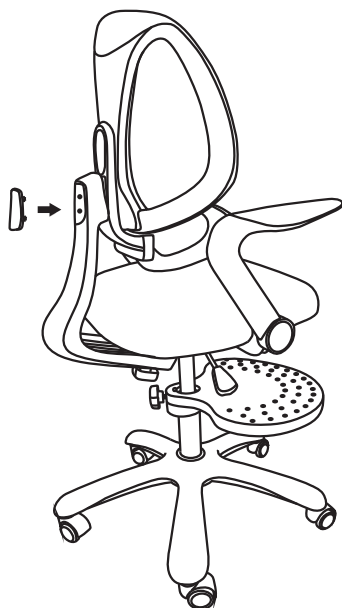

Вставьте накладку в указанное на рисунке место



\* Для комплекта с подлокотниками

# Гарантийный лист

Наименование товара:	Anatomica Farang
Срок гарантии:	6 месяцев + 6 месяцев <b>Save Plus</b> ( нужно активировать в течение 2 недель с момента покупки )

## Условия гарантии:

1. Гарантия распространяется на все случаи обнаружения брака, а также дефектов производственного характера.
2. В течение гарантийного срока владелец имеет право на бесплатный ремонт по неисправностям, которые явились следствием производственных дефектов.
3. Для осуществления гарантийного обслуживания необходимо иметь документы, подтверждающие факт покупки, гарантийный лист и номер заказа.

Гарантийное обслуживание не производится, если:

- Изделие имеет следы механического повреждения
- Были нарушены условия эксплуатации, транспортировки или хранения
- Проводился ремонт лицами, не являющимися сотрудниками авторизованного сервисного центра
- Использовались не оригинальные комплектующие

Действующие условия гарантии написаны в актуальной версии инструкции на нашем сайте. Производители оставляют за собой право без предварительного уведомления покупателя вносить изменения в конструкцию, комплектацию или технологию изготовления изделий с целью улучшения их свойств.

Обращение в отдел рекламаций:

☎ +7 (495) 032-55-30    ✉ serv@qp-partu.ru

Отдел продаж:

☎ 8 800 775 77 23

Наш сайт:

🌐 [qp-partu.ru](http://qp-partu.ru)



**Активировать  
дополнительную  
гарантию Save Plus**

Расширенная гарантия должна быть активирована в течение двух недель с момента покупки.



Дата покупки: <small>Заполняется продавцом</small>	
Место покупки: <small>Заполняется продавцом</small>	